

ANDAIME DE FACHADA NOR®48

ANDAMIO DE FACHADA NOR®48. El andamio de fachada Nor®48 es galvanizado y consta de elementos de andamio que unidos mediante barras horizontales, y diagonales forman una estructura rígida. En el sistema Nor®48 el elemento de andamio es concebido con un sistema de encaje que facilita su montaje manteniendo siempre la verticalidad, también tiene un sistema rápido de fijación de barras. El sistema Nor®48 fue desarrollado con base a dos posiciones principales puede ser utilizado en una amplia variedad de trabajos: andamio de fachada, torres móviles, escaleras de acceso, coberturas, escenarios, y en otras aplicaciones de construcción, industrial o espectáculos. Ayudamos a mejorar la productividad en los andamios

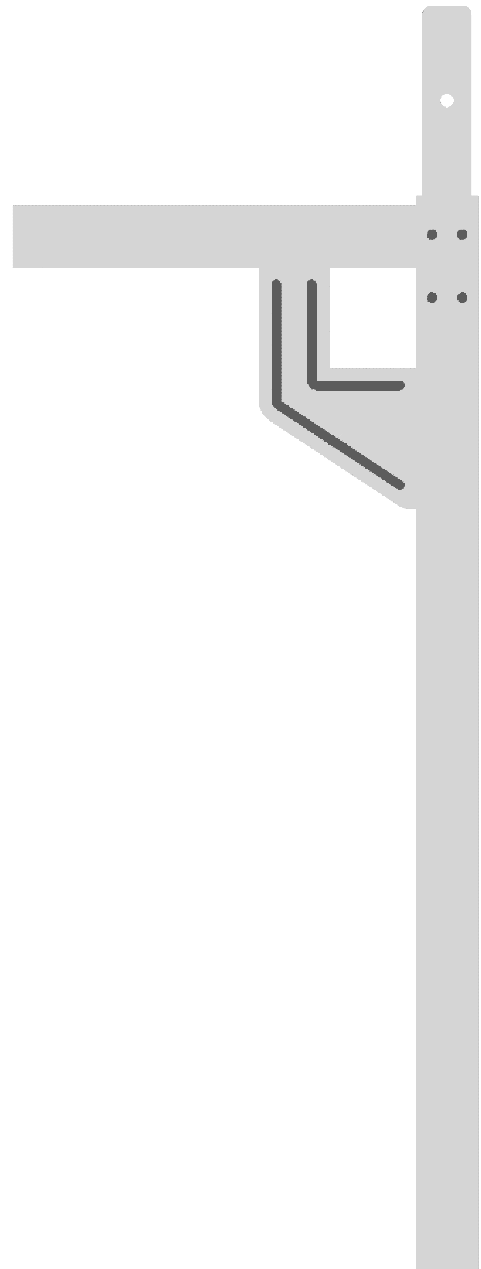

Ayudamos a mejorar la productividad de los andamios

Elementos de andamio

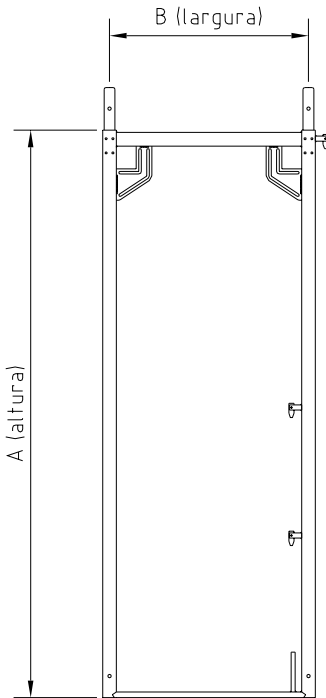

Realizados en acero S235JR - EN10027 galvanizado por inmersión en caliente con 80 μ de espesor medio.
Los elementos son realizados en tubo $\varnothing 48 \times 3,2 \text{mm}$.

ELEMENTO DE ANDAIME		
Largo x Alto BxA	Peso	Código
(m)	(Kg)	
0,70x2,0	19,60	P0102010700G
0,70x1,0	11,50	P0102080700G
1,0x2,0	24,50	O0102011000G
1,0x1,0	12,60	P0102081000G

Inicializadores horizontales

Realizados en tubo $\varnothing 48 \times 2,6$ de acero S235JR – EN10027 galvanizado por inmersión en caliente con 80 μ de espesor medio.

El inicializador es un elemento indispensable para el arranque de la estructura permitiendo colocar barras y diagonales en la base del andamio.

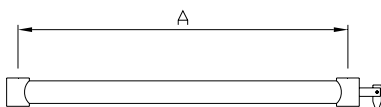

Largo A	Peso	Código
(m)	(Kg)	-
0,70	2,50	P0102330700G
1,0	3,24	P0102331000G

Elementos de paso

Realizados en acero S235JR - EN10027 galvanizado por inmersión en caliente con 80 μ de espesor medio.

Los elementos de paso son realizados en tubo $\varnothing 48 \times 3,2$ mm.

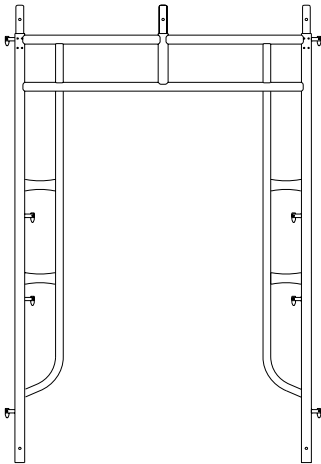

ELEMENTO DE ANDAIME		
Largo x Alto BxA	Peso	Código
(m)	(Kg)	-
1,40x2,30	27,50	P0102101400G

Barras de paso

Realizados en tubo $\varnothing 48 \times 2,6$ de acero S235JR – EN10027 galvanizado por inmersión en caliente con 80 μ de espesor medio.



Largo A	Peso	Código
(m)	(Kg)	-
Refuerzo	14,0	P0102900005G
2,5	16,0	P151225G
3,0	18,0	P151230G

Barras horizontales

Realizados en tubo de acero S235JR – EN10027 galvanizado por inmersión en caliente con 80µ de espesor medio.

Las barras son construídas en tubo Ø42x1,5mm y rematadas en los extremos mediante encajes.

Cuando se usan como barras de protección actúan siempre como elemento estructural del andamio.

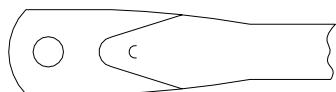

Detalle de encaje de la barra

Medida Comercial	Distancia (entre-ejes)	Peso	Código
(m)	(mm)	(Kg)	-
0,70	700	1,19	P0102120700G
1,00	1.058	1,50	P0102121058G
1,50	1.442	2,33	P0102121442G
2,0	1.942	3,30	P0102121942G
2,50	2.500	3,90	P0102122500G
3,0	3.000	4,58	P0102123000G

Terminales de andamio

Realizados en tubo de acero S235JR – EN10027 galvanizado por inmersión en caliente con 80µ de espesor medio.

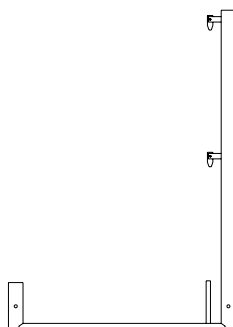

Medida Comercial	Peso	Código
(m)	(Kg)	-
0,70x1,0	5,65	P0102280700G
1,0x1,0	6,00	P0102281000G

Terminales de andamio Simples

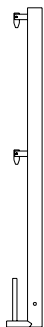

Medida Comercial	Peso	Código
(m)	(Kg)	-
1,0	4,00	P0102280100G

Terminales de andamio Lateral

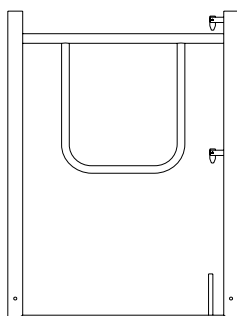

Medida Comercial	Peso	Código
(m)	(Kg)	-
0,70x1,0	10,46	P0102280700G
1,0x1,0	10,20	P0102281058G

Protector Lateral

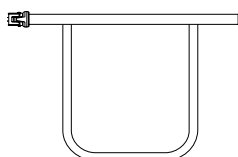

Medida Comercial	Peso	Código
(m)	(Kg)	-
0,70	2,53	P0102310700G
1,0	3,07	P0102311000G

Diagonales de contraviento

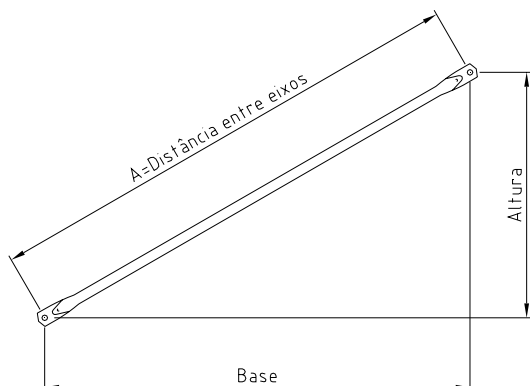

Realizados en tubo de acero S235JR – EN10027 galvanizado por inmersión en caliente con 80 μ de espesor medio.

Las Diagonales son construídas en tubo $\varnothing 48 \times 3,0 \text{mm}$.

Las diagonales se colocan siempre en el plano perpendicular al suelo.

Las diagonales tienen como función permitir la perpendicularidad de los elementos del andamio, para lo cual necesitan de la presencia de las barras horizontales.

La Diagonal es un elemento estructural del andamio muy importante. En los andamios de fachada basta colocar un vano con diagonales cada tres sin ellas.

Altura de 2,0m

Medida Comercial (bxh)	Distancia de la base	Distancia entre ejes	Peso	Código
(m)	(mm)	(mm)	(Kg)	-
0,70 x 2,0	700	2.123	1,19	P0102182114G
1,0 x 2,0	1.058	2.231	2,50	P0102182258G
1,50 x 2,0	1.442	2.411	2,97	P0102182462G
2,0 x 2,0	1.942	2.710	4,45	P01021824784G
2,50 x 2,0	2.500	3.107	5,90	P0102183198G
3,0 x 2,0	3.000	3.501	6,30	P0102183603G

Altura de 1,0m

Medida Comercial (bxh)	Distancia de la base	Distancia entre ejes	Peso	Código
(m)	(mm)	(mm)	(Kg)	-
1,0 x 1,0	1.058	2.231		P0102191414G
1,5 x 1,0	1.442	2.411		P0102191755G
2,0 x 1,0	1.942	2.710		P0102192184G
2,5 x 1,0	2.500	3.107		P0102192693G
3,0 x 1,0	3.000	3.501		P0102193162G

Escuadras de plataforma

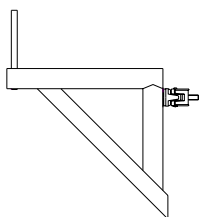

Realizados en tubo de acero S235JR – EN10027 galvanizado por inmersión en caliente con 80 μ de espesor medio.

Las escuadras de plataforma son construídos en tubo $\varnothing 48 \times 2,6$ una parte de apoyo en la plataforma y un refuerzo en tubo $\varnothing 38 \times 1,5$ teniendo una abrazadera para tubo $\varnothing 48 \text{mm}$. La abrazadera se fija al tubo vertical del elemento de andamio de modo que sujete las plataformas de trabajo de 0,30 m.

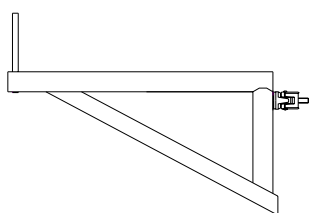

Largo	Peso	Código
(m)	(Kg)	-
0,30	4,05	P0102370300G
0,60	5,42	P0102370600G

Escuadras de montaje

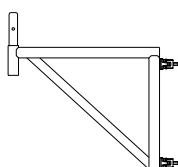

Realizados en tubo de acero S235JR – EN10027 galvanizado por inmersión en caliente con 80 μ de espesor medio.

Las escuadras de montaje son construídas en tubo $\varnothing 48 \times 2,9$ teniendo dos abrazaderas a una distancia de 0,50m de la vertical. Las abrazaderas se fijan en el tubo vertical del elemento de andamio de modo que sujeten las plataformas de trabajo y permitan desviar la trayectoria del andamio .

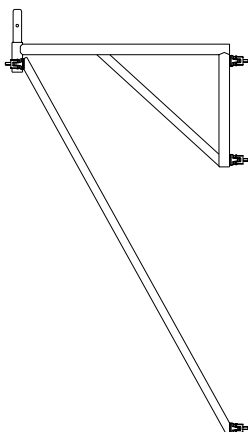

Largo	Peso	Código
(m)	(Kg)	-
0,70	7,00	P0102390700G
1,0	15,50	P0102391000G

Vigas de carga

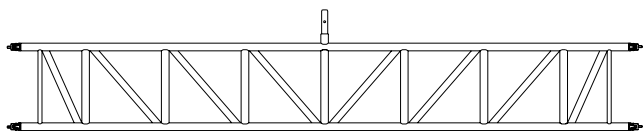

Realizados em tubo aço S235JR – EN10027 galvanizado por imersão a quente com 80 μ de espessura média.

As vigas de carga são constituídas em tubo Ø48x3,2mm tendo dois engates distanciados de 0,50m na vertical em cada extremidade. Os engates vão fixar-se aos discos do prumo de modo a vencer vãos até 6,0m de comprimento, permitido também a colocação de plataformas de trabalho ao longo da viga.

Mediada Comercial	Comprimento (entre-eixos)	Altura	Peso	Código
(m)	(mm)	(mm)	(Kg)	-
3,0	3.000	500	23,50	P0102353000G
4,0	3.884	500	31,00	P0102354000G
5,0	5.000	500	38,30	P0102355000G
6,0 (3+3)	6.000	500	49,00	P0102356000G

Vigas paralelas

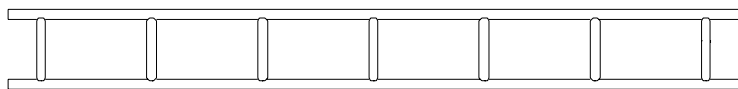

Realizados em tubo de aço S235JR – EN10027 galvanizado por imersão em quente com 80 μ de espesor medio.

Las vigas paralelas son construídas en tubo Ø48x3,2mm en horizontal y de 42x1,5 con una altura de 0,35mm, siendo fijadas al andamio mediante abrazaderas.

Distancia (l)	Altura	Peso	Código
(m)	(mm)	(Kg)	-
2,30	348	15,00	P0101042300G
3,30	348	23,50	P0101043300G
4,30	348	31,00	P0101044300G
5,30	348	38,30	P0101045300G
6,30	348	44,00	P0101046300G

Rodapiés



El rodapié es un elemento de seguridad que tiene como objetivo impedir la caída de objetos desde el nivel de las plataformas fabricados en madera con 15 cm de altura e 3,0 cm de espesor. En los extremos tienen dos chapas metálicas con un espesor de 4mm que encajan en los prumos verticales de las cuñas de las barras horizontales donde apoyan las plataformas.

RODAPIÉS FRONTALES

Medida Comercial	Altura	Peso	Código
(m)	(mm)	(Kg)	-
0,70	0,150	2,05	P0102240700
1,0	0,150	2,36	P0102241000
1,5	0,150	4,5	P0102241500
2,0	0,150	4,5	P0102242000
2,5	0,150	5,60	P0102242500
3,0	0,150	6,25	P0102243000

RODAPIÉS LATERALES

Medida Comercial	Altura	Peso	Código
(m)	(mm)	(Kg)	-
0,70	0,138	2,05	P0102230700
1,0	0,138	2,36	P0102231000

Protector de cascos

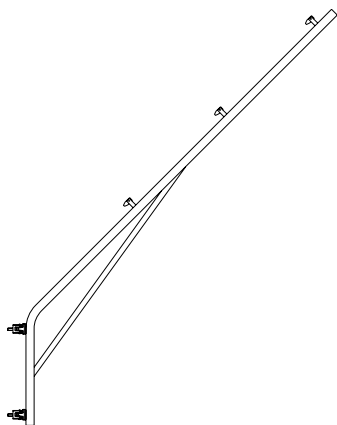

Realizados en tubo de acero S235JR – EN10027 galvanizado por inmersión en caliente con 80μ de espesor medio.

Largo	Peso	Código
(m)	(Kg)	-
	6,30	P0102432000G

Guarda cuerpos de montaje y Barra telescópica



Realizados en tubo de acero S235JR – EN10027 galvanizado por inmersión en caliente con 80μ de espesor medio.

Largo	Peso	Código
(m)	(Kg)	-
		P0102490001G

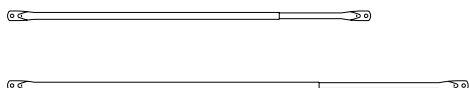

Distancia	Peso	Código
(m)	(Kg)	-
2,0 a 2,5		P0102902500G
2,5 a 3,0		P0102903000G

Plataformas de trabajo

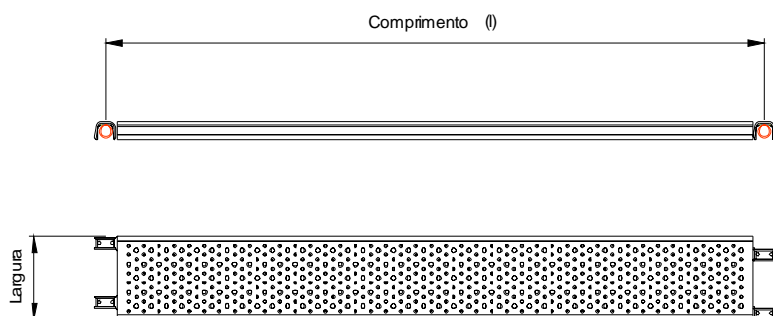

Las plataformas de trabajo se realizan en chapa de acero Stw22-DD1 galvanizado por inmersión en caliente con 80 μ de espesor medio.

La chapa es de un espesor de 1,5 mm perfilada, con furos antiderrapantes, reforzadas a través de pegas en la parte inferior de la plataforma y con cuatro garras simétricas en los topes que permiten su montaje en cualquier posición. Existe una patilla de seguridad que impide la salida de las plataformas de su posición en el andamio.

LARGO DE 0,30 m

Medida Comercial	Distancia (l) (entre-ejes)	Largo	Carga (kN/m ²)	Peso	Código
(m)	(mm)	(m)		(Kg)	-
0,70	700	0,30	6,0	6,30	P0101540700G
1,0	1.058	0,30	6,0	8,80	P0101501058G
1,5	1.442	0,30	6,0	11,00	P0101501442G
2,0	1.942	0,30	4,50	15,50	P0101501942G
2,5	2.500	0,30	4,50	18,20	P0101502500G
3,0	3.000	0,30	4,50	22,20	P0101503000G

LARGO DE 0,20 m

Medida Comercial	Distancia (l) (entre-ejes)	Largo	Carga (kN/m ²)	Peso	Código
(m)	(mm)	(m)		(Kg)	-
0,70	700	0,20			P0101520700G
1,0	1.058	0,20	6,0	6,75	P0101521058G
1,5	1.442	0,20	6,0	8,73	P0101521442G
2,0	1.942	0,20	4,50	11,51	P0101521942G
2,5	2.500	0,20	4,50	15,18	P0101522500G
3,0	3.000	0,20	4,50	16,97	P0101523000G

Plataformas de servicio con escalera

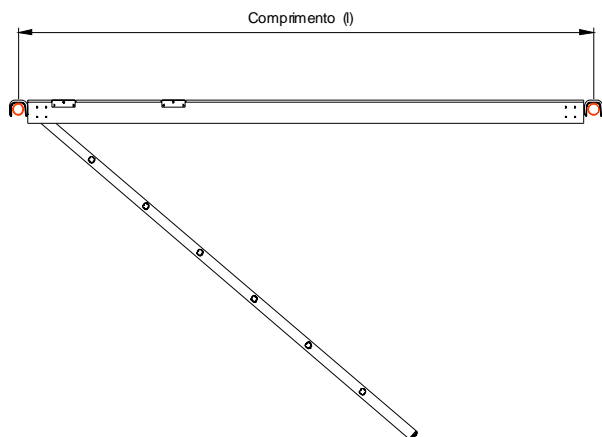

Las plataformas de servicio son realizadas en contraplacado marítimo de 12mm de espesor apoyado en una estructura de aluminio siendo los topes y las garras en acero galvanizado.

Incluye un alzado para el acceso a niveles diferentes que es efectuado a través de una escalera de aluminio.

La superficie de la plataforma es antiderrapante protegida contra la humedad con resina fenólica.

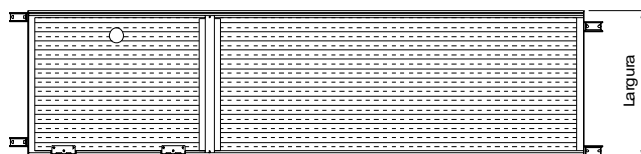

Medida Comercial	Distancia (l) (entre-ejes)	Largo	Carga (kN/m ²)	Peso	Código
(m)	(mm)	(m)		(Kg)	-
2,0	1.942	0,60	2,0	22,00	P0101631942
2,5	2.500	0,60	2,0	25,40	P0101632500
3,0	3.00	0,60	2,0	29,60	P0101633000

Escalera de acceso en aluminio			
Alto	Largo	Peso	Código
(m)	(m)	(Kg)	-
2,10	0,35	2,60	N524L5350h002100

Niveladores de base

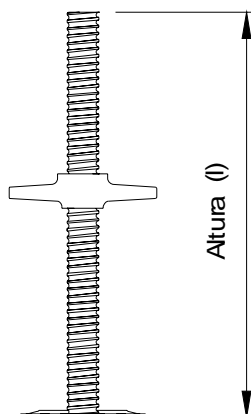

Los niveladores son realizados en tubo roscado Ø38x3,5mm galvanizado con una base en chapa stw22 con 150x150x4mm nervurada; tienen como función repartir la carga de los prumos verticales y vencer los diferentes desniveles del terreno sobre el que se asienta el andamio.

Altura	Regulación	Peso	Código
(m)	(m)	(Kg)	-
0,50	0,35	2,65	P0101060500G
0,80	0,60	3,56	P0101060800G

Nivelador de base regulable

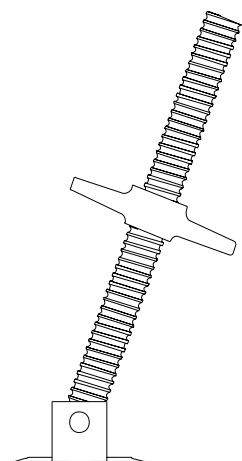

Los niveladores de base regulable tienen las mismas características de los anteriores.

Permiten adaptarse a las superficies inclinadas. La base dispone de cuatro furos para que pueda ser fijada evitando el deslizamiento.

El ángulo de variación es de 0 a 180°. Tienen como función repartir la carga de los prumos verticales y vencer los diferentes desniveles del terreno sobre el que se asienta el andamio.

Altura	Regulación	Peso	Código
(m)	(m)	(Kg)	-
0,50	0,35	3,10	P0101070500G
0,80	0,60	4,00	P0101070800G

Fijador de andamio y Tornillo de sujeción

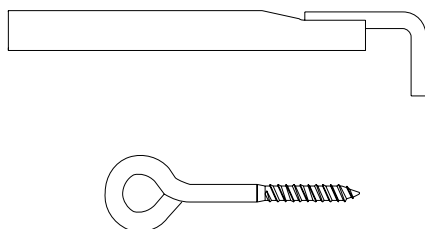

El fijador de andamio se realiza en tubo Ø48x2,6 S235JR-EN10027 galvanizado y un gancho de acero Ø20mm. Se fija con abrazaderas ortogonales a los prumos verticales del andamio. Los tornillos de sujeción son realizados en acero Ø12mm y son fijados a la pared a través de un taco de nylon.

Fijador de andamio

Tornillo de sujeción Ø12 mm

Distancia (l)	Peso	Código
(mm)	(Kg)	-
120	0,10	N351T00120000120

Distancia (l)	Peso	Código
(m)	(Kg)	-
0,45	1,93	P0101050450G
1,0	3,97	P044525G
1,5	4,95	P044530G

Gancho completo c/ media abrazadera

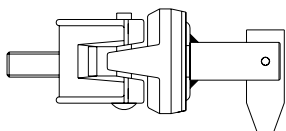

Altura	Peso	Código
(m)	(Kg)	-
	0,80	P010290004G

Gancho completo p/ andaime c/ pernio

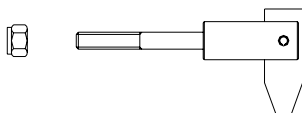

Altura	Peso	Código
(m)	(Kg)	-
	0,12	P010290003Z

Adaptador 100 mm

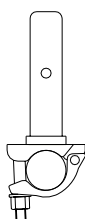

Fixador de andaime

Distancia (l)	Peso	Código
(m)	(Kg)	-
	1,08	P0102480010G