

SISTEMA MULTIDIRECCIONAL – ADAPT®

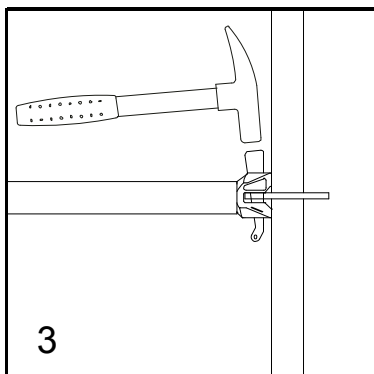
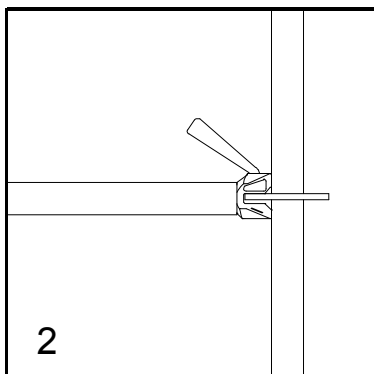
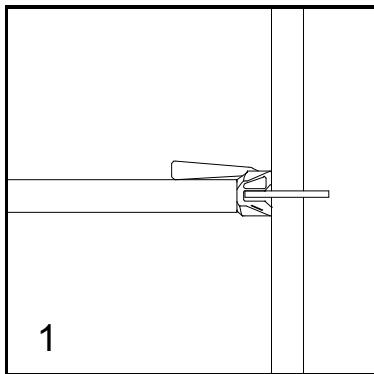

El sistema multidireccional ADAPT® está galvanizado y consta de unos puntales verticales que, unidos mediante barras horizontales y diagonales, forman una estructura rígida.

La unión de todos los elementos se consigue mediante el característico nudo del andamio. Este nudo está compuesto por un disco de 9mm de espesor con 8 perforaciones (posiciones de engarre), disco que está aplicado a una distancia de 500mm en los puntales verticales.

El sistema ADAPT® puede ser utilizado en una amplia variedad de trabajos: andamio de fachada, soporte de placas, torres móviles, escaleras de acceso, coberturas, palcos y otras aplicaciones en la construcción, la industria y el espectáculo.

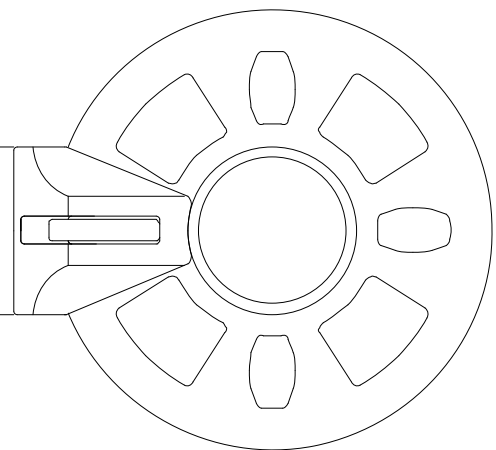

Ajudamos a mejorar la productividad en los andamios

Puntales verticales

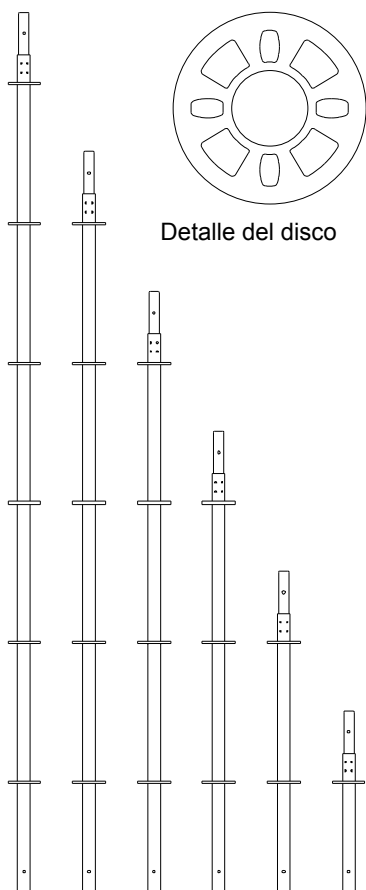

Realizados en acero S235JR - EN10027 galvanizado por inmersión en caliente con 80 μ de espesor médio.

Los puntales son realizados en tubo de $\varnothing 48 \times 3,2$ mm en los cuales son soldados unos discos de 500 en 500mm. Los discos tienen un espesor de 9 mm y están dotados de 8 perforaciones, de las que cuatro son más pequeñas y permiten formar ángulos rectos, y las cuatro restantes, todo tipo de ángulos.

Estos puntales disponen de un enchufe para permitir la unión de la vertical con otros puntales.

PUNTALES CON ENCHUFE			PUNTALES SIEN ENCHUFE		
Altura	Peso	Código	Altura	Peso	Código
(m)	(Kg)		(m)	(Kg)	-
0,50	2,55	P0103010500G	0,50	2,15	P0103020500G
1,00	4,50	P0103011000G	1,00	4,10	P0103021000G
1,50	6,90	P0103011500G	1,50	6,50	P0103021500G
2,00	9,60	P0103012000G	2,00	9,20	P0103022000G
2,50	12,15	P0103012500G	2,50	11,75	P0103022500G
3,00	13,20	P0103013000G	3,00	12,80	P0103023000G

Iniciadores verticales

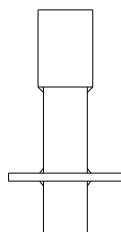

Realizados en acero S235JR – EN10027 galvanizado por inmersión en caliente con 80 μ de espesor medio.

El iniciador es un elemento indispensable para el arranque de la estructura permitiendo colocar barras y diagonales junto a la base del andamio.

Altura	Peso	Código
(m)	(Kg)	-
0,23	1,53	P0103390001G

Barras horizontales

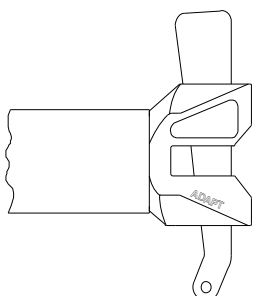
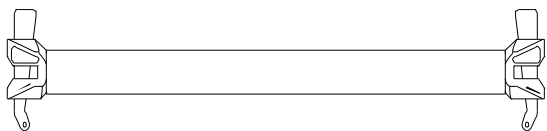

Detalle del encaje con cuña

Realizados en tubo acero S235JR – EN10027 galvanizado por inmersión en caliente con 80 μ de espesor medio.

Las barras están realizadas en tubo de $\text{Ø}48 \times 2,6 \text{mm}$ teniendo sus extremidades unas cabezas de acero con clavijas formando en su conjunto el engaje. Mediante un simple martillero en la clavija, ésta obliga a la cabeza a encastarse en el puntal vertical, formando un nudo rígido y seguro. Para desencajar es necesario un golpe en la parte inferior de la clavija, en sentido contrario. Empleadas como barras de protección, actúan siempre como elemento estructural del andamio.

Medida Comercial	Largo (entre-ejos)	Peso	Código
(m)	(mm)	(Kg)	-
0,75	732	2,89	P0103060732G
1,00	1.058	4,15	P0103061058G
1,25	1.210	4,80	P0103061210G
1,50	1.442	5,40	P0103061442G
1,75	1.768	5,97	P0103061768G
2,0	1.942	7,02	P0103061942G
2,25	2.268	7,32	P0103062268G
2,50	2.500	8,20	P0103062500G
3,0	3.000	9,86	P0103063000G

Barras reforzadas

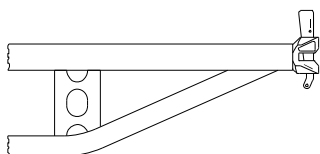
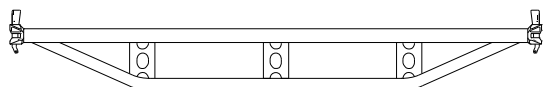

Detalle del refuerzo

Realizados en tubo acero S235JR – EN10027 $\text{Ø}48 \times 2,6 \text{mm}$ galvanizado por inmersión en caliente con 80 μ de espesor medio.

Estas barras reforzadas aumentan su resistencia a la flexión gracias al refuerzo estructural que permite soportar cargas mayores.

Medida Comercial	Largo (entre-ejos)	Peso	Código
(m)	(mm)	(Kg)	-
1,00	1.058	4,85	P0103071058G
1,25	1.210	7,30	P0103071210G
1,50	1.442	9,50	P0103071442G
1,75	1.768	11,70	P0103071768G
2,0	1.942	13,90	P0103071942G
2,25	2.268	15,25	P0103072268G
2,50	2.500	16,60	P0103072500G
3,0	3.000	15,40	P0103073000G

Diagonales de Arriostramiento

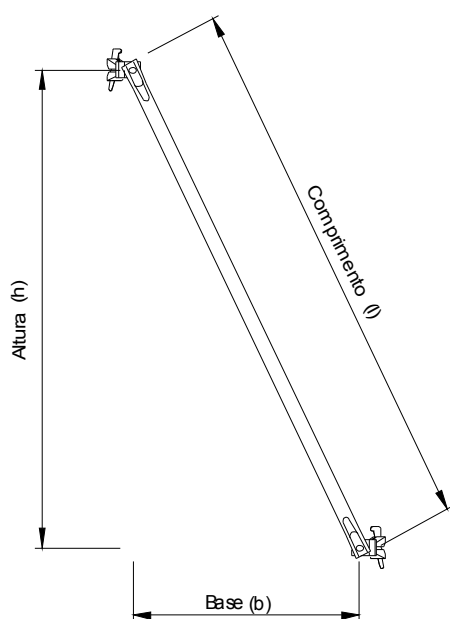

Realizadas en tubo acero S235JR – EN10027 galvanizado por inmersión en caliente con 80 μ de espesor medio.

Las Diagonales están realizadas en tubo de $\varnothing 48 \times 2,6$ mm teniendo las extremidades unos enganches articulados en acero con cuñas.

Las Diagonales se colocarán siempre en el plano perpendicular al suelo.

La función de las Diagonales es permitir la perpendicularidad de los puntales verticales, para lo cual es preciso colocar barras horizontales en los extremos de la diagonal.

La Diagonal es un elemento estructural del andamio muy importante y tiene una capacidad de carga de 6 kN. En los andamios de fachada basta con colocar un espacio con diagonales por cada tres sin diagonales.

Altura de 2,0m

Medida Comercial (bxh)	Longitud horizontal (b)	Longitud del tubo (l)	Peso	Código
(m)	(mm)	(mm)	(Kg)	-
0,75 x 2,0	732	2.123	7,59	P0103172073G
1,0 x 2,0	1.058	2.231	8,25	P0103172181G
1,25 x 2,0	1.210	2.296	8,50	P0103172246G
1,50 x 2,0	1.442	2.411	8,70	P0103172361G
1,75 x 2,0	1.768	2.599	8,80	P0103172549G
2,0 x 2,0	1.942	2.710	8,95	P0103172660G
2,25 x 2,0	2.268	2.936	9,20	P0103172886G
2,50 x 2,0	2.500	3.107	9,60	P0103173057G
3,0 x 2,0	3.000	3.501	12,02	P0103173451G

Altura de 1,5m

0,75 x 1,5	732	1.646	6,60	P0103181596G
1,0 x 1,5	1.058	1.784	7,17	P0103181734G
1,25 x 1,5	1.210	1.865	7,40	P0103181815G
1,50 x 1,5	1.442	2.005	7,60	P0103181955G
1,75 x 1,5	1.768	2.229	7,70	P0103182179G
2,0 x 1,5	1.942	2.358	7,80	P0103182308G
2,25 x 1,5	2.268	2.614	8,0	P0103181564G
2,50 x 1,5	2.500	2.806	8,35	P0103182756G
3,0 x 1,5	3.000	3.237	10,45	P0103183187G

Ménsulas / Amplia plataformas

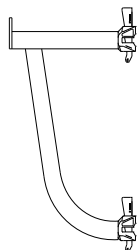

Realizadas en tubo acero S235JR – EN10027 galvanizado por inmersión en caliente con 80µ de espesor medio.

Las ménsulas para plataforma están realizadas en tubo de Ø48x2,6 para el apoyo de plataforma, y en tubo de Ø38x1,5 para el de refuerzo y tiene dos encajes en la vertical distanciados a 0,50m. Estos encajes se fijan en los discos del puntal para recibir las plataformas de trabajo de 0,30 m.

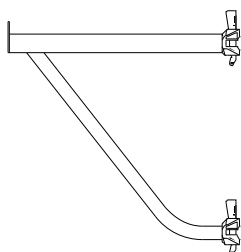

Anchura	Peso	Código
(m)	(Kg)	-
0,30	2,96	P0103350300G
0,60	5,15	P0103350600G

Ménsulas reforzadas

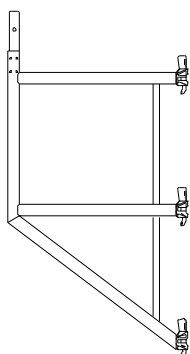

Realizadas en tubo acero S235JR – EN10027 galvanizado por inmersión en caliente con 80µ de espesor medio.

Las ménsulas reforzadas están realizadas en tubo de Ø48x2,9 y consta de tres encajes en la vertical cada 0,50m. Estos encajes se fijan al disco del puntal para recibir las plataformas de trabajo de forma que permite desviar la trayectoria del andamio .

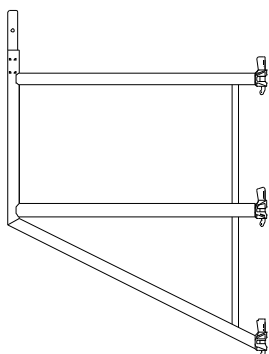

Anchura	Peso	Código
(m)	(Kg)	-
0,732	2,96	P0103340732G
1,058	5,15	P0103341058G

Vigas de carga

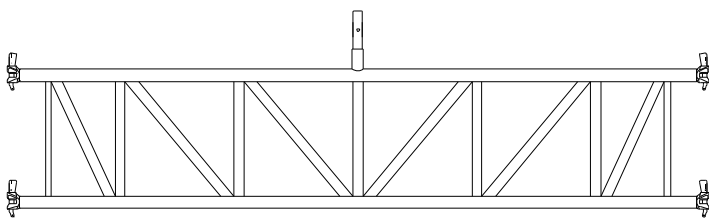

Realizadas en tubo acero S235JR – EN10027 galvanizado por inmersión en caliente con 80µ de espesor medio.

Las vigas de carga están realizadas en tubo de Ø48x3,2mm y consta de dos encajes a 0,50m de la vertical en cada extremo. Estos encajes se fijan al disco del puntal para permitirnos salvar vacíos de hasta 6,0m de anchura. También permiten colocar plataformas de trabajo a lo largo de la viga.

Medida Comercial	Largo (entre-ejes)	Altura	Peso	Código
(m)	(mm)	(mm)	(Kg)	-
1,00	1.058	500	7,80	P0103291058G
1,50	1.442	500	11,70	P0103291442G
2,0	1.942	500	22,30	P0103291942G
2,50	2.500	500	27,60	P010329250G
3,0	3.000	500	32,90	P0103293000G
4,0	3.884	500	42,80	P0103293884G
5,0	5.000	500	52,60	P0103295000G
6,0 (2+2+2)	5.826	500	60,80	P0103295826G
6,0 (3+3)	6.000	500	62,10	P0103296000G

Vigas paralelas

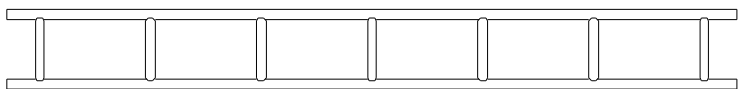

Realizadas en tubo acero S235JR – EN10027 galvanizado por inmersión en caliente con 80µ de espesor medio.

Las vigas paralelas están realizadas en tubo de Ø48x3,2mm en la horizontal, y de 42x1,5 los refuerzos, y una altura de 0,35mm. Son fijadas al andamio mediante abrazaderas.

Largo	Altura	Peso	Código
(m)	(mm)	(Kg)	-
2,30	348	15,00	P0101042300G
3,30	348	23,50	P0101043300G
4,30	348	31,00	P0101044300G
5,30	348	38,30	P0101045300G
6,30	348	44,00	P0101046300G

Rodapiés



El rodapié es un elemento de seguridad que tiene como fin evitar la caída de objetos desde el nivel de las plataformas. Están fabricados en madera con 16,5 cm de altura y 3,0 cm de grosor. En ambos extremos del rodapié has dos chapas metálicas de 4,0mm de espesor que se encajan entre los puntales verticales y las cunhas de las barras horizontales que soportan las plataformas.

RODAPIÉS FRONTALES

Medida Comercial	Altura	Peso	Código
(m)	(mm)	(Kg)	-
0,75	0,165	1,85	P0103260732
1,0	0,165	2,95	P0103261058
1,25	0,165	3,30	P0103261210
1,50	0,165	3,85	P0103261442
1,75	0,165	5,10	P0103261768
2,0	0,165	5,30	P0103261942
2,25	0,165	6,10	P0103262268
2,50	0,165	7,00	P0103262500
3,0	0,165	8,20	P0103263000

RODAPIÉS LATERALES

Medida Comercial	Altura	Peso	Código
(m)	(mm)	(Kg)	-
0,75	0,138	1,72	P0103250732
1,0	0,138	2,75	P0103251058
1,25	0,138	3,10	P0103251210
1,50	0,138	3,50	P0103251442
1,75	0,138	4,90	P0103251768
2,0	0,138	5,05	P0103251942
2,25	0,138	5,85	P0103252268
2,50	0,138	6,80	P0103252500
3,0	0,138	7,95	P0103253000

Plataformas de trabajo

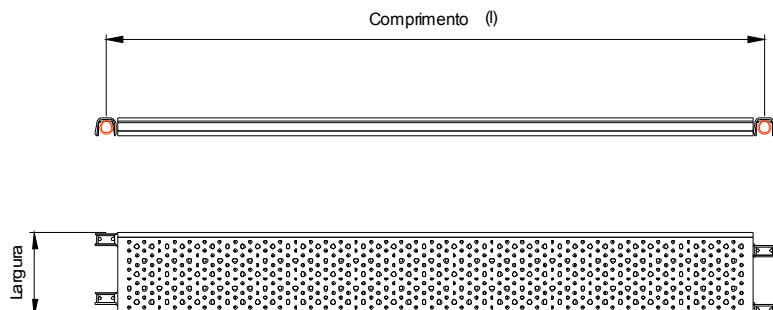

Las plataformas de trabajo están realizadas en chapa de acero Stw22-DD1 galvanizado por inmersión en caliente con 80 μ de espesor medio.

La chapa tiene un espesor de 1,5 mm y está perfilada, con perforaciones antideslizantes y la plataforma está reforzada con barras en su parte inferior. Tiene cuatro garras simétricas en los extremos que permiten su montaje en cualquier posición. Existe una patilla de seguridad que impide la salida de las plataformas de su posición en el andamio.

ANCHURA DE 0,30 m

Medida Comercial	Largo (l) (entre-eixos)	Anchura	Carga (kN/m ²)	Peso	Código
(m)	(mm)	(m)		(Kg)	-
0,75	732	0,30	6,0	6,30	P0101560732G
1,00	1.058	0,30	6,0	8,80	P0101501058G
1,25	1.210	0,30	6,0	9,35	P0101561210G
1,50	1.442	0,30	6,0	11,00	P0101501442G
1,75	1.768	0,30	4,50	14,20	P0101561732G
2,0	1.942	0,30	4,50	15,50	P0101501942G
2,25	2.268	0,30	4,50	18,15	P0101562268G
2,50	2.500	0,30	4,50	18,20	P0101502500G
3,0	3.000	0,30	4,50	22,20	P0101503000G

ANCHURA DE 0,20 m

Medida Comercial	Largo (l) (entre-eixos)	Anchura	Carga (kN/m ²)	Peso	Código
(m)	(mm)	(m)		(Kg)	-
1,00	1.058	0,20	6,0	6,75	P0101521058G
1,50	1.442	0,20	6,0	8,73	P0101521442G
2,0	1.942	0,20	4,50	11,51	P0101521942G
2,50	2.500	0,20	4,50	15,18	P0101522500G
3,0	3.000	0,20	4,50	16,97	P0101523000G

Plataformas de servicio con escalera

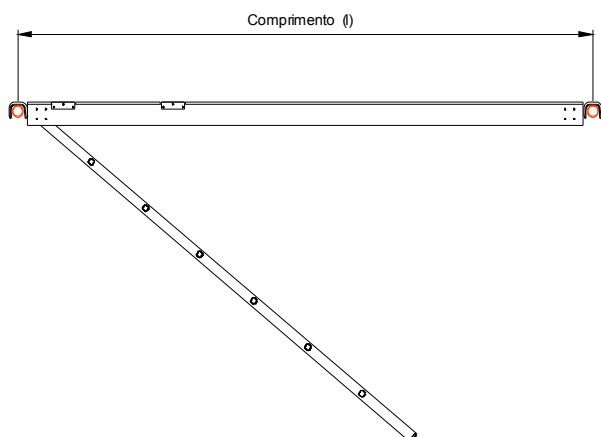

Las plataformas de servicio están realizadas en contrachapado marítimo de 12mm de espesor apoyado sobre una estructura de aluminio. Los extremos y las garras son en acero galvanizado.

Incluye una escalera en aluminio para el acceso a los diferentes niveles del andamio.

La superficie de la plataforma es antideslizante y está protegida contra la humedad por resina fenólica.

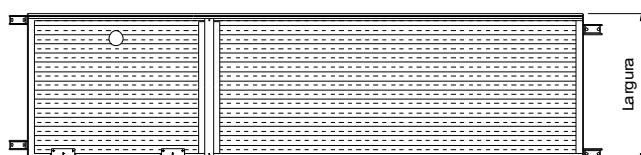

Medida Comercial	Largo (l) (entre-eixos)	Anchura	Carga (kN/m ²)	Peso	Código
(m)	(mm)	(m)		(Kg)	-
2,0	1.942	0,60	2,0	22,00	P0101631942
2,50	2.500	0,60	2,0	25,40	P0101632500
3,0	3.00	0,60	2,0	29,60	P0101633000

Escalera de acceso en aluminio

Altura	Anchura	Peso	Código
(m)	(m)	(Kg)	-
2,10	0,35	2,60	N524L5350h002100

Niveladores de base

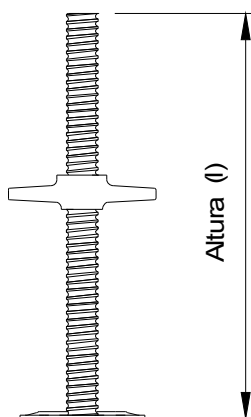

Los Niveladores están realizados en tubo roscado de Ø38x3,5mm galvanizado, con una base de chapa stw22 nervada de 150x150x4mm; Tiene como función repartir la carga de los puntales verticales y vencer los desniveles del terreno sobre el que se asienta el andamio.

Altura	Regulação	Peso	Código
(m)	(m)	(Kg)	-
0,50	0,35	2,65	P0101060500G
0,80	0,60	3,56	P0101060800G

Nivelador de base regulable

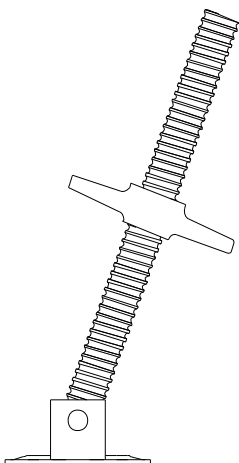

Los Niveladores de base regulable tienen las mismas características que los anteriores.

Permiten adaptarse a las superficies inclinadas. La base dispone de cuatro agujeros para que pueda ser fijada evitando el deslizamiento.

El ángulo de variación es de 0 a 180°. Su función es repartir la carga de los puntales verticales y vencer los desniveles sobre los que se asienta el andamio.

Altura	Regulação	Peso	Código
(m)	(m)	(Kg)	-
0,50	0,35	3,10	P0101070500G
0,80	0,60	4,00	P0101070800G

Fijador de andamio y Tornillo con ojal

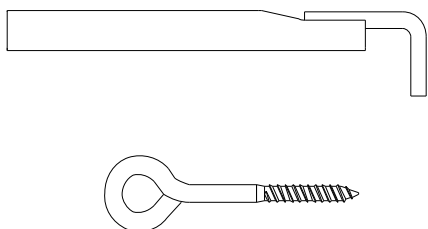

El fijador de andamio está realizado en tubo de Ø48x2,6 S235JR-EN10027 galvanizado y tiene un gancho de acero de Ø20mm. Se fija con abrazaderas ortogonales a los puntales verticales del andamio. Los tornillos con ojal están realizados en acero de Ø12mm y son fijados a la pared mediante una bucha de nylon.

Tornillo con ojal Ø12 mm

Largo (l)	Peso	Código
(mm)	(Kg)	-
120	0,10	N351T00120000120

Fijador de andamio

Largo (l)	Peso	Código
(m)	(Kg)	-
0,45	1,93	P0101050450G
1,0	3,97	P0101051000G
1,5	4,95	P0101051500G